

Carrier

Впечатляющая универсальность

VÄDERSTAD





Свидетельство № ML-01/24

ЗАО «Родина»

(Свердловский район, Кыргызская Республика)

обладает эксклюзивным правом
дистрибуции продукции компании

Väderstad AB, Швеция

(с/х техника и оригинальные з/ч)

на всей территории
Кыргызской Республики

Действительно до 31 декабря 2025 г.

Philip Westman

Sales Director Väderstad AB

24 ноября 2024 г.

60

ЛЕТ НОВЫХ
РЕШЕНИЙ

VÄDERSTAD

Там, где начинается земледелие.

60 лет работы вместе с фермерами по всему миру над агрономическими задачами делают нас молодыми в этом бизнесе. Но это никогда не мешало нам расширять границы сельского хозяйства - и никогда не помешает.

Поиск новых путей в постоянно меняющемся бизнесе, поиск новых технологий и представление новых решений, которые упрощают работу и улучшают результаты труда фермеров, заложены в нашей ДНК.

Именно этим всегда занималась и будет заниматься компания Väderstad. Поиск новых решений для лучшего завтра.

Впечатляющая универсальность

Carrier – это компактный дисковый культиватор для высокоскоростной первичной обработки почвы и подготовки семенного ложа. Он справляется с разнообразными задачами современного земледелия: начиная с ультраповерхностной обработки и заканчивая глубоким перемешиванием. Универсальность Carrier позволяет сократить количество проходов, снизить затраты на гектар площади и обеспечить максимально успешный старт для нового урожая.



Многоцелевое применение

Carrier решает широкий спектр задач. Его многофункциональность особо привлекает фермеров, делающих ставку на универсальность. В зависимости от конфигурации Carrier можно применять для выполнения пяти основных задач: культивации стерни, перемешивания, подготовки семенного ложа, сева мелко-семенных культур и борьбы с вредителями.

450 мм CrossCutter Disc

450 мм CrossCutter
Aggressive

510 мм CrossCutter Disc

510 мм CrossCutter
Aggressive

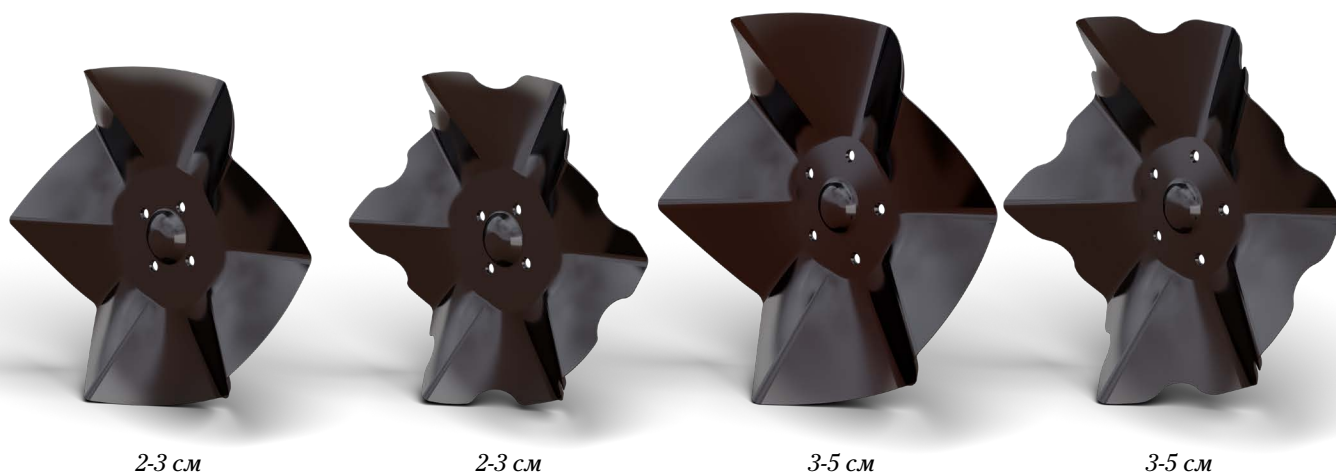

Работает на разной глубине

Väderstad является законодателем мод в сегменте компактных дисковых культиваторов. С начала производства Carrier в 1999 г. эта машина не прекращала совершенствоваться. На сегодняшний день мы предлагаем широкий ассортимент орудий: от дисков для ультраповерхностной культивации на глубине 2-3 см до перемешивающих дисков с рабочей глубиной до 16 см. Carrier доступен в различных исполнениях с шириной захвата от 3 до 12,25 метров.

Диски шведского качества

Диски Väderstad из шведской стали V-55 – это сочетание высокой прочности и ударостойкости. Уникальная сталь Väderstad V-55 имеет твердость HRC 55. Таким образом, она превосходит промышленный стандарт HRC 47-48. Ваше преимущество – максимальная износостойкость и минимальное время простоя. Подтверждая свое лидерство по качеству и производительности, Väderstad предлагает пожизненную гарантию на оригинальные диски.

450 мм Disc

470 мм TrueCut

510 мм TrueCut

610 мм TrueCut



5-12 см



5-13 см



5-14 см



5-16 см



TrueCut гарантирует неизменно превосходный результат.

Väderstad TrueCut – это уникальный метод заточки дисков с вырезами, который обеспечивает равномерный износ диска по всей режущей кромке с сохранением его изначальной формы.

TrueCut сохраняет заточку на протяжении всего срока службы, демонстрируя отличное сцепление с почвой и превосходные проникающие способности.

Высокоточная культивация

Carrier уделяет внимание каждой детали в поле. Конструкция дисков и стоек Carrier призвана обеспечить максимальный результат в любых условиях.





Один диск – одна стойка

Каждый диск монтируется на отдельную стойку с резиновой амортизацией, что улучшает их способность проникать в почву и копировать рельеф земли. Подвеска дисков гарантирует сохранение рабочего угла, независимо от рабочей глубины. Ваше преимущество – бескомпромиссная точность.



Расположение каждого диска на индивидуальной стойке с резиновой амортизацией обеспечивает высокое качество работы машины путем идеального копирования поверхности поля.

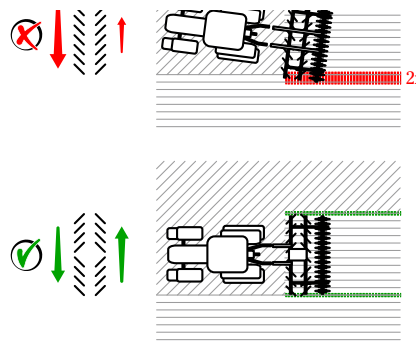

Оптимальный результат благодаря регулируемым осям

Для эффективного контроля сорняков необходимо полное подрезание всех корней при первом проходе. Для оптимального измельчения и равномерной культивации с помощью регулировочных винтовых стяжек можно регулировать поперечное положение переднего ряда дисков.

X-диски следуют прямо за трактором

X-образное расположение дисков обеспечивает взаимную нейтрализацию сил бокового смещения. Таким образом, культиватор всегда идет за трактором четко по прямой линии, что крайне важно при использовании системы GPS. Кроме того, это дает значительное преимущество при работе на холмистой местности, где негативные явления удваиваются по одной из сторон.

Диск подготовлен к выполнению задачи

Во время работы в поле стойка поглощает вибрацию от диска. Способность стойки к поглощению вибрации и сохранению своего положения при этом является залогом точного соблюдения глубины и полного подрезания. С увеличением глубины обработки вибрации возрастают.

Стойки дисков Carrier специально сконструированы для обеспечения свободного прохождения растительных остатков и сохранения заданного положения. Это обеспечивает высокое качество обработки почвы и отсутствие необходимости увеличивать рабочую глубину для обеспечения полного подрезания. Тем самым снижая потребление топлива.



Литая стойка

Все дисковые культиваторы Carrier оснащены высококачественными литыми стойками дисков, обеспечивающими оптимальную работу дисков при пиковых нагрузках.

Резиновая амортизация

Резиновая амортизация каждой стойки обеспечивает только движение вверх-вниз, исключая риск бокового смещения при встрече с препятствием. Данный узел не требует обслуживания и повышает эффективность работы.

Конические диски – максимальная функциональность

Диски конической формы хорошо измельчают почву и равномерно перемешивают пожнивные остатки. Помимо этого, такая форма обеспечивает одинаковый угол атаки независимо от износа диска и рабочей глубины. В результате, вы получаете отличное семенное ложе и быстрое решение проблемы пожнивных остатков.

Измельчение и перемешивание

Коническая форма дисков создает правильную структуру почвы, что крайне важно для контакта семени с почвой. Форма дисков обеспечивает отличное перемешивание, исключая попадание пересушенной почвы в посевной горизонт. Интенсивное перемешивание пожнивных остатков с почвой ускоряет процесс разложения.

Отсутствие уплотнений

Острый угол атаки конического диска, сводя к минимуму поверхность соприкосновения с почвой, создает открытое семенное ложе без уплотнений. Это обеспечивает прекрасные условия для формирования корневой системы и развития капиллярной сети.

Вдавливание камней

Коническая форма диска позволяет ему не поднимать камни с поверхности поля. Поэтому камни вдавливаются в землю и не мешают при дальнейшей работе.



Угол имеет значение

Снижая объем перемещаемой почвы и оптимизируя вес машины, очень важно добиться наилучших результатов и снизить расход топлива. Адаптируя угол атаки диска к рабочей глубине, Väderstad Carrier может сделать больше с меньшими затратами. В результате фермер получает полное подрезание при меньшей глубине обработки, а также идеально выдержанную рабочую глубину и меньшее перемещение почвы при большей глубине обработки почвы.

Угол атаки обеспечивает площадь подрезания

Изменение угла атаки диска меняет площадь режущей поверхности.

При поверхностной обработке необходимо добиться полного подрезания при меньшей площади диска, работающей в почве. Таким образом, необходимо увеличить угол атаки диска, чтобы увеличить площадь подрезания.

При большой глубине обработки подрезание не является проблемой. Вместо этого угол атаки диска должен быть оптимизирован для свободного прохождения потока почвы. Это сводит к минимуму ненужное перемещение грунта, тем самым обеспечивая производительность и снижая риск эффекта бульдозера. Оба фактора положительно влияют на расход топлива.

Увеличение вертикального угла наклона увеличивает проникающую способность.

При увеличении угла наклона диска к почве увеличивается его проникающая способность.

Благодаря большему углу наклона при большой глубине обработки диск повышает способность машины выдерживать заданную глубину. Это повышает точность глубины обработки в сложных условиях, обеспечивая равномерные условия роста будущей культуры.

Альтернативным решением было бы увеличение веса машины вместо сокращения расхода топлива.



Производительность – деньги

Несмотря на трудности, обусловленные меняющимися условиями в поле, тяжелыми типами почв или погодными условиями, производительность Carrier всегда на высоте. Быстрота и универсальность Carrier – это залог прибыльности вашего фермерского хозяйства.

Фактор времени

Рекомендуемая рабочая скорость Carrier – 10-15 км/ч. Такая скорость позволяет добиваться оптимального соотношения качества и производительности. Таким образом, в самые напряженные периоды вы сможете обрабатывать большие площади за меньший промежуток времени. Оборудование культиватора диском CrossCutter Disc для ультраповерхностной культивации позволяет увеличить скорость до 15-20 км/ч, а следовательно, увеличить и производительность.

Справляется с тяжелыми почвами

Отличительной чертой культиваторов Carrier является прочная рама, изготовленная из высококачественной шведской стали. Благодаря высокой нагрузке каждый диск прекрасно проникает в почву на заданную рабочую глубину, которая остается неизменной даже при высокоскоростной обработке тяжелых почв.

Влага – больше не ограничивающий фактор

Агрессивный угол атаки конического диска создает прочное семенное ложе с ненарушенной капиллярной сетью даже при работе в условиях повышенной влажности.

Справляется с пожнивными остатками

Благодаря широкому расстоянию между стойками, Carrier обладает высокой пропускной способностью. Расположение подшипника за диском позволяет избежать попадания растительных остатков внутрь ступицы и блокировки диска, а также обеспечивает защиту подшипника от возможных повреждений. Carrier справляется с большим количеством пожневных остатков, что существенно расширяет его сферу применения.

Больше времени в поле

Конструкция Carrier обеспечивает продолжительный срок службы машины. Необслуживаемые подшипники минимизируют время простоя, а прикатывающий каток и стойки дисков с резиновой амортизацией продлевают срок службы за счет амортизации шоковой нагрузки на раму.

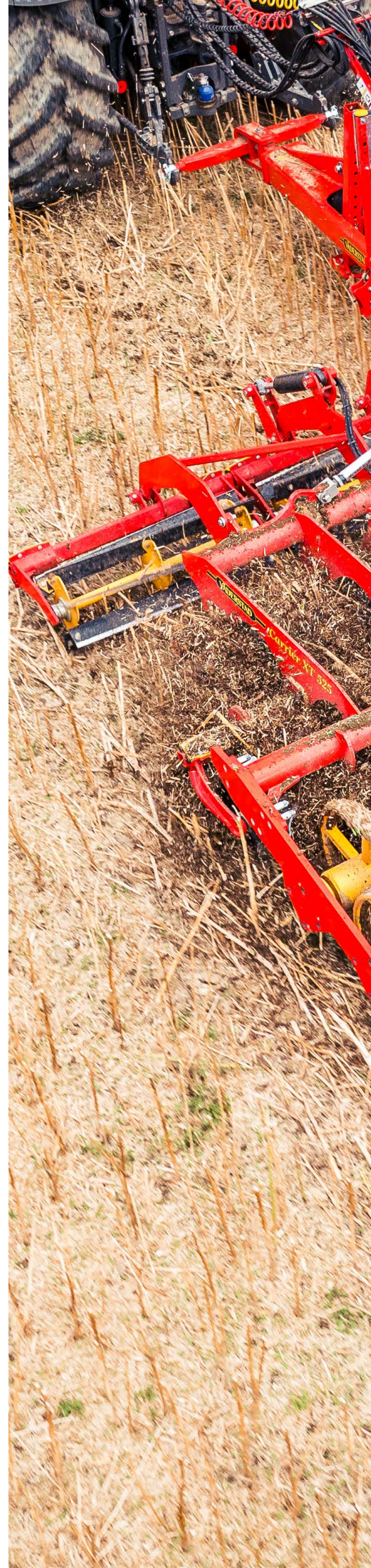



Универсальность во всеоружии

Дополнительные функции Carrier позволяют выполнять широкий диапазон операций на одной и той же машине. Большой выбор передних рабочих органов обеспечивает функциональность и рентабельность Carrier.





Штригельная борона решает проблему неравномерного распределения соломы

В случае оснащения Carrier штригельной бороней отсутствует необходимость в дополнительном проходе с использованием специального орудия. Carrier за один проход не только срезает, но и распределяет солому. В результате, вы получаете ровное поле, обладающее лучшими условиями для роста будущего урожая.

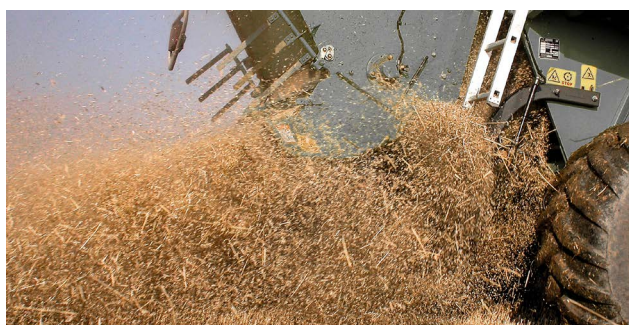

Сложная задача

Крупные комбайны недостаточно качественно распределяют солому по всей рабочей ширине. В этом можно убедиться, если сгрести солому по полосе шириной один метр позади комбайна. Зачастую по центру остается больше пожнивных остатков, нежели по бокам.



Равные условия для роста

Carrier, оснащенный штригельной бороней, равномерно распределяет солому по всей поверхности поля. Это позволяет избежать локальной нехватки азота и кислорода в почве, что имеет принципиальное значение для обеспечения равномерных всходов будущего урожая.

Дополнительная интенсивность за счет CrossCutter Knife

Ножевой каток интенсивного действия CrossCutter Knife измельчает пожнивные остатки в поперечном направлении. CrossCutter Knife позволяет выполнять поверхностную культивацию, сохраняя возможность глубокой культивации при помощи дисков. Короткие ножевые сегменты CrossCutter Knife превосходно копируют рельеф по всей рабочей поверхности.

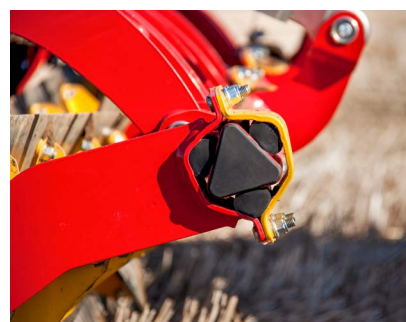
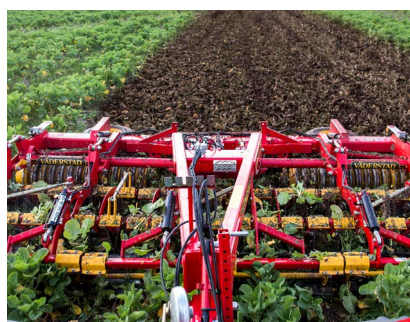
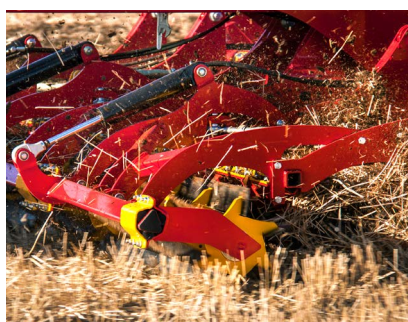

Интенсивное измельчение и борьба с вредителями

Интенсивное измельчение пожнивных остатков злаковых и подсолнечника обеспечивает более быстрое разложение, что оказывает благоприятное воздействие на новый урожай. Кроме того, интенсивное крошение соломы позволяет бороться с такими вредителями, как кукурузный мотылек, который, перезимовав в растительных остатках, может нанести вред будущему урожаю.

Перемешивание покровных культур

CrossCutter Knife экономично измельчает и перемешивает покровные культуры, не мешая работе дисков.

Предназначен для длительного срока службы

CrossCutter Knife установлен на подвеску TriForce с резиновой амортизацией, которая снижает вибрации и продлевает срок службы как CrossCutter Knife, так и всей машины в целом.

CrossBoard Heavy для идеального выравнивания

Выравнивающая доска CrossBoard Heavy с загнутыми вовнутрь стойками используется для выравнивания поверхности и разбивания комьев. При помощи CrossBoard Heavy, Carrier за один проход подготавливает семенное ложе на вспаханной почве, что позволяет сберечь время, топливо и почвенную влагу.



Максимальная производительность

Стойки CrossBoard зафиксированы стабилизирующей планкой двойного действия, что исключает их отклонение вверх и вниз. Это кардинально повышает эффективность подвески, а следовательно, и эффективность выравнивания и крошения комьев.

Равномерный результат

CrossBoard оснащена гидроприводом типа «ведущий-ведомый», который удерживает положение каждой секции CrossBoard, обеспечивая равномерный результат.

Меньше проходов с BioDrill

Компактная навесная сеялка BioDrill позволяет совмещать сев таких мелкосеменных культур, как масличный рапс и покровные культуры, с обработкой почвы. BioDrill обеспечивает точный сев без дополнительных проходов.



Радар для контроля точности

BioDrill оборудована радаром, контролирующим высевующий аппарат. Не уступая по точности более крупным моделям сеялок, она незаменима при небольших нормах высева или при одновременном высеве разноразмерных семян нескольких культур.



Сверхточный сев

BioDrill 360, установленная в большинстве моделей Carrier, оснащена мощным вентилятором с гидродвижением, обеспечивающим равномерное распределение большого количества семян по всей рабочей ширине, что гарантирует отличный результат независимо от условий поля.

CrossCutter Disc

CrossCutter Disc

Эксперт по ультраповерхностной обработке почвы.

CrossCutter Disc Aggressive

Когда заглупление в почву является проблемой.

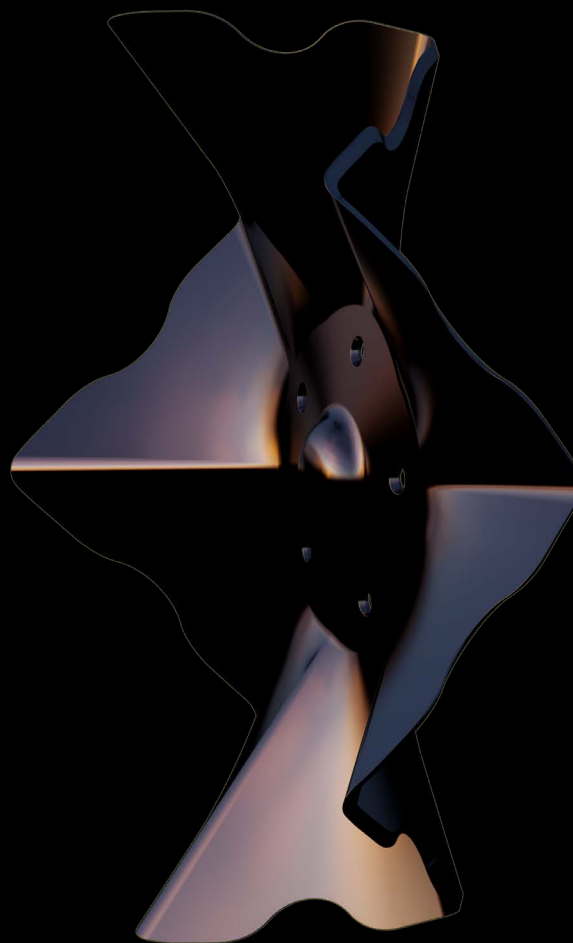
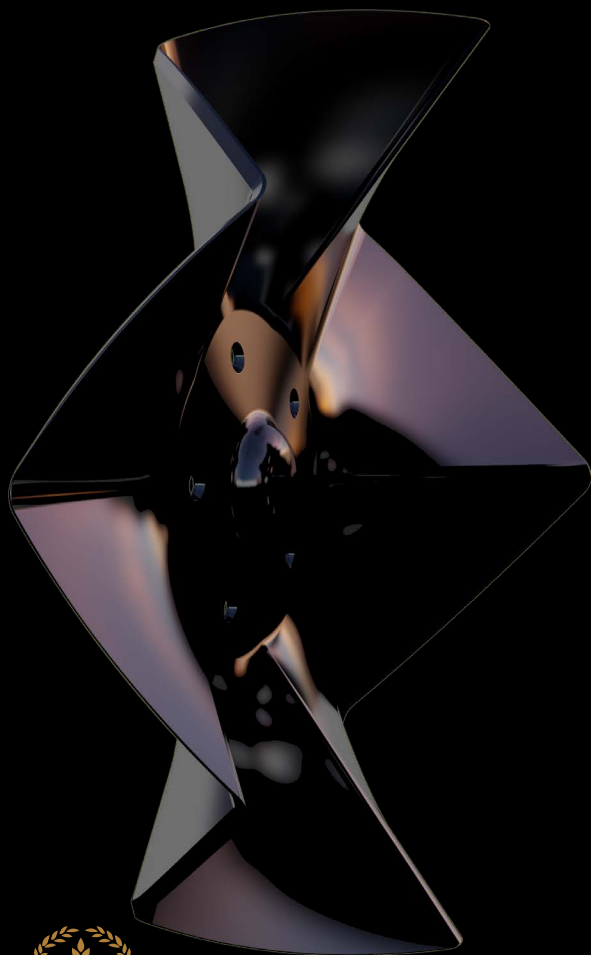

**MACHINE OF
THE YEAR 2018**



Ультраповерхностная обработка CrossCutter Disc от Väderstad

CrossCutter Disc обеспечивает полноценную культивацию на рабочей глубине всего 2–3 см. Интенсивное вращение дисков позволяет крошить, резать и мульчировать почву за один проход. Оснащение культиватора Väderstad Carrier CrossCutter Disc открывает перед вами новые горизонты функциональности.

Чем чище поле, тем выше потенциальная урожайность

Гигиена поля, засеянного кукурузой, масличным рапсом или зерновыми, прежде всего, зависит от качества послеуборочной обработки, основная задача которой – обеспечить провокацию прорастания семян сорняков и разложение пожнивных остатков. Чем меньше семян сорняков и потерь остается в почве после уборки урожая, тем выше у последующей культуры шансы на прорастание и ниже потребность в применении гербицидов.



Провокация прорастания сорняков

Прорастание многих семян сорняков происходит в результате воздействия солнечных лучей. Оказавшись в более глубоких слоях почвы, они могут находиться в состоянии покоя на протяжении многих лет. Ультратонкая обработка обеспечивает отличный контакт семени с почвой в условиях доступа солнечного света, что гарантирует прорастание семян в верхнем уплотненном посевном горизонте в удобное для вас время, а не многие годы спустя. При вторичном проходе уплотненный верхний слой можно убрать, улучшая гигиену поля для последующего урожая.

Не тратьте время на сорняки и потери культуры

По данным исследований, от глубины залегания семян рапса, сорняков и зерновых культур напрямую зависят сроки их прорастания и появления проростков на поверхности поля. Сокращение времени, необходимого для появления всходов сорняков и потерь культуры и для их последующего устранения, гарантирует более ранний высеv новой культуры. Кроме того, высвободившееся время можно потратить на более важные работы в поле, способствующие росту потенциальной урожайности.

Сроки появления всходов (в днях) в зависимости от глубины залегания

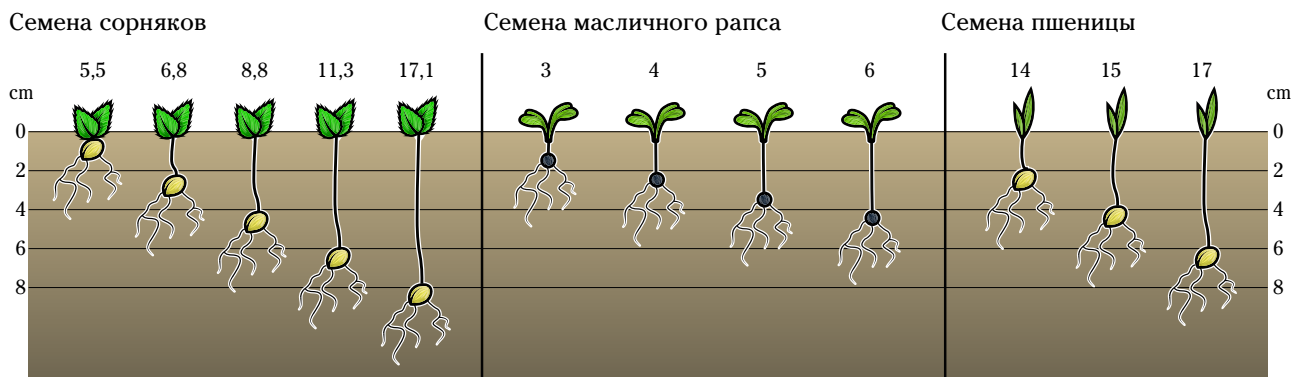

Более качественное перемешивание и мульчирование благодаря CrossCutter Disc

После уборки покровных культур и кукурузного силоса залогом успеха для последующего урожая является мульчирование и перемешивание пожнивных остатков. Для более интенсивной культивации CrossCutter Disc можно сочетать с ножевым катком CrossCutter Knife.

Эффект можно усилить за счет использования прикатывающего катка с агрессивным профилем, например SteelRunner.



Заделка покровных культур

Полная переработка на минимальной рабочей глубине гарантирует высокую производительность и значительные агрономические преимущества. Интенсивная обработка на глубине 0-3 см позволяет крошить и мульчировать покровные культуры без перемешивания пожнивных остатков на глубине. Одного прохода достаточно для измельчения стеблей покровных культур и создания пути доступа для микроорганизмов. Таким образом, покровная культура ликвидируется и уменьшается риск возникновения проблем со следующим урожаем.

Идеальное решение для кукурузного силоса

После уборки кукурузного силоса необходимо решить две задачи: устранить среду обитания кукурузного мотылька и исключить образование микотоксинов, которые могут попасть на последующий урожай.

CrossCutter Disc отлично справляется с обеими задачами, обеспечивая более быстрое измельчение пожнивных остатков при минимальных затратах. Преимущество CrossCutter Disc перед мульчирующей машиной заключается в том, что он также срезает и пожнивные остатки в колея трактора.

Сохранение влаги и структуры: меньше – значит больше

Выполняя полный срез по всей рабочей глубине, CrossCutter Disc обеспечивает сохранение ценной почвенной влаги для будущих всходов. Благодаря ультраповерхностной обработке минимум почвы подвергается высыханию, а большой объем посевных остатков в поверхностном слое земли способствует отражению солнечных лучей и, как следствие, еще большему сохранению влаги.



Уменьшение эрозии

Благодаря ультраповерхностной обработке рыхлению подвергается минимальный объем почв, а следовательно, значительно снижается риск эрозии почвы. Это серьезное преимущество при работе на холмистой местности, а также в районах, подверженных ветровой эрозии. Большой объем пожнивных остатков, перемешанных с верхним слоем почвы, защищает ее от негативного воздействия дождевых капель, препятствует стоку воды и исключает образование почвенной корки.

Минимальное воздействие на фауну почв

Ультраповерхностная обработка сухой почвы представляет минимальную угрозу для дождевых червей. Напротив, их активность возрастает вследствие повышения влажности почвы.

Таким образом, пожнивные остатки в поверхностном слое почвы способствуют повышению активности дождевых червей, а следовательно, еще более быстрому разложению растительных остатков. Кроме того, дождевые черви удобряют почву, что гарантирует еще более благоприятные условия для новой культуры.

Прикатывающие катки для любых условий

Задача прикатывающих катков – обеспечивать полноценное уплотнение при максимальном сцеплении с почвой. Однако, тип почвы и грузоподъемность трактора могут требовать некоторых компромиссных решений. Кроме того, прикатывающий каток должен быть универсальным и удовлетворять всем возможным условиям, от условий повышенной влажности до работы в условиях засушливых почв.

1

До максимума

Агрессивный профиль катка

Степень агрессивности профиля прикатывающего катка влияет на способность культиватора крошить комки, пожнивные остатки для быстрого процесса разложения. Агрессивный профиль прикатывающего катка усиливает характеристики дискового культиватора.

Зона покрытия

Прикатывающий каток обеспечивает равномерное уплотнение по всему полю. В ложном семенном ложе прикатывающий каток обеспечивает одинаковый контакт семян сорняков и самосево с почвой. Это способствует качественному и равномерному прорастанию семян.

2

Факторы, которые стоит учесть

Тип почвы

Чтобы исключить бульдозерный эффект и отклонение от заданной глубины, прикатывающий каток не должен проваливаться в почву. Чем тяжелее почва, тем выше ее несущая способность. Поэтому на тяжелых почвах требуется меньшая поверхность соприкосновения, чем на легких. Следовательно, при выборе прикатывающего катка необходимо учитывать тип почвы.

Грузоподъемность трактора

Машины с креплением на трехточечную навеску часто имеют ограниченную грузоподъемность. Поскольку прикатывающий каток располагается в задней части орудия, вес прикатывающего катка может влиять на его выбор.

Уникальная подвеска катка

Все катки Väderstad оснащены резиновой амортизацией. Это снижает ударную нагрузку на раму, значительно увеличивая срок службы машины.





Double SteelRunner

- Большая зона покрытия
- Высокоагрессивный профиль
- Средняя контактная зона
- Большой вес

Двойной стальной прикатывающий каток, формирующий уплотненную поверхность, устойчивую к воздействию погодных условий. Навесные чистики эффективно очищают каток. Диаметр катка: 600 мм



Single SteelRunner

- Большая зона покрытия
- Высокоагрессивный профиль
- Малая контактная зона
- Большой вес

Стальной прикатывающий каток с агрессивным профилем. Навесные чистики эффективно очищают каток. Диаметр катка: 550/600 мм



RubberRunner

- Большая зона покрытия
- Профиль низкой агрессивности
- Широкая контактная зона
- Большой вес

Резиновый прикатывающий каток с минимальным бульдозерным эффектом. Может использоваться для транспортировки прицепных машин. Навесные чистики эффективно очищают каток. Диаметр катка: 550/600 мм



Double SoilRunner

- Средняя зона покрытия
- Профиль низкой агрессивности
- Широкая контактная зона
- Средний вес

Двойной прикатывающий каток с U-образным профилем, благодаря которому происходит воздействие почвы на почву с образованием «открытого» пространства. Диаметр катка: 580 мм

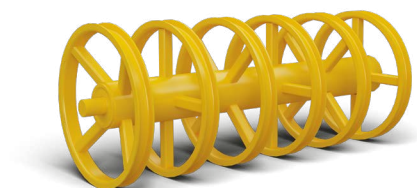

Single SoilRunner

- Низкая зона покрытия
- Профиль низкой агрессивности
- Средняя контактная зона
- Малый вес

Прикатывающий каток с U-образным профилем, благодаря которому происходит воздействие почвы на почву с образованием «открытого» пространства. Диаметр катка: 580 мм



CageRunner

- Малая зона покрытия
- Профиль низкой агрессивности
- Широкая контактная зона
- Малый вес

Решетчатый каток с функцией измельчения. Диаметр катка: 600 мм





Carrier 300-400

Carrier 300-400 – это прочный дисковый культиватор с шириной захвата: 3, 3,5 и 4 м. Особая конструкция рамы обеспечивает стабильность и износостойкость культиватора, а небольшое расстояние между машиной и трактором позволяет уменьшить передний груз трактора, а следовательно, сократить риск переуплотнения почвы.



Carrier 300-400 перемешивает пожнивные остатки, оставляя идеально выровненную поверхность.

Впечатляющее давление на диск

Для увеличения давления на диск Carrier 300-400 может быть оборудован дополнительными грузами. Таким образом, Carrier обладает большим давлением на метр, чем любая аналогичная машина в данном сегменте. Вы получаете большую силу заглабления и превосходное качество обработки независимо от условий поля.

Великолепная мобильность

Carrier 300-400 агрегируется на трехточечную навеску, что обеспечивает простоту управления и отличную маневренность. Вы пользуетесь преимуществами короткого поворотного радиуса на разворотах и удобной транспортировки между полями.

Навесной или прицепной – выбор за вами

Оборудованный катком RubberRunner, Carrier 300-400 поставляется и в навесной версии. Такое снижение нагрузки на трактор позволяет минимизировать требования к подъему. Как следствие, распределение нагрузки между трактором и дисковым культиватором уменьшает степень уплотнения почвы.

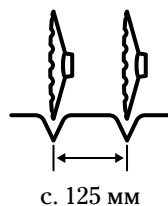
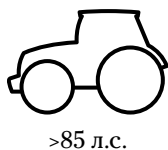
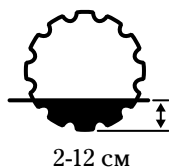
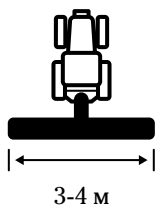

Без компромиссов



Carrier 300-400 может быть оборудован грузами, увеличивающими вес машины до 800 кг/м.



Carrier 300-400 поставляется в навесной и прицепной версии.

Discs

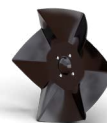

450 мм
CrossCutter Disc

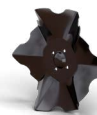

450 мм
CrossCutter Disc
Aggressive



450 мм Disc



470 мм TrueCut

Прикатывающие катки навесные



Single SteelRunner



Single SoilRunner



RubberRunner

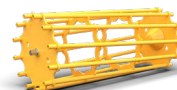

CageRunner

Прикатывающие катки прицепные



RubberRunner

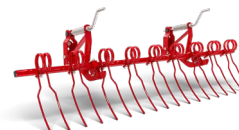

Пружинная борона

Carrier XT 425-625 – навесной

Навесные модели Carrier XT 425-625 представляют собой складной дисковый культиватор с X-расположением дисков, с рабочей шириной 4,25, 5,25 или 6,25 метра. Он отлично копирует поверхность поля и обладает впечатляющей проникающей способностью для своего веса.



Регулируемые углы атаки диска

Главной особенностью Carrier XT являются его гидравлически вращающиеся стойки дисков. Таким образом, Carrier XT способен оптимизировать производительность подрезания при небольшой глубине, одновременно повышая точность обработки на больших глубинах. Увеличивая угол наклона диска к почве, диск увеличивает свою проникающую способность. При изменении угла наклона диска изменяется площадь подрезающей поверхности.

В результате Carrier XT имеет возможность оптимизировать углы наклона диска в соответствии с его рабочей глубиной. Результатом для фермера будет полное подрезание при поверхностной обработке, а также в превосходное выдерживание глубины и снижение перемещения почвы при глубоких обработках. Оба эти фактора снижают расход топлива.

X означает x-диск

Диски расположены в форме буквы x, что позволяет боковым силам смещения компенсировать друг друга. Формат x-disc гарантирует, что машина всегда будет двигаться прямолинейно за трактором. Это экономит топливо, а также важно при использовании системы GPS-навигации или при работе на неровных полях.

Полный контроль из кабины трактора

Для осуществления полного контроля рабочая глубина регулируется гидравлически из кабины трактора. Это обеспечивает Carrier XT высокую точность и универсальность на различных типах почв. Настройка глубины выполняется легко, без необходимости в сложных манипуляциях.

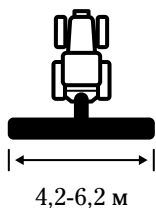

4,2-6,2 м

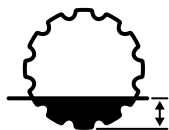

2-12 см

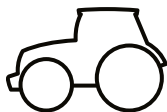

>150 л.с.

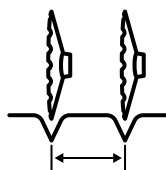

125 мм

Диски

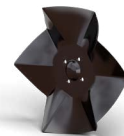

450 мм
CrossCutter Disc

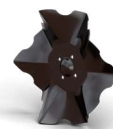

450 мм
CrossCutter Disc
Aggressive



450 мм Disc



470 мм TrueCut

Прикатывающие катки



Single SteelRunner



Single SoilRunner

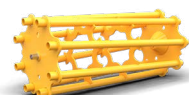

CageRunner
HeavyDuty



Double SoilRunner

Сочетание прочности и точности глубины обработки



Транспортная ширина навесного Carrier XT всего 2.4 м.



Благодаря прочной трубчатой раме и сверхпрочным соединениям Carrier XT способен выдерживать большие нагрузки.

Carrier XT 425-625 – прицепной

Прицепные модели Carrier XT 425-625 представляют собой складной дисковый культиватор с дисками, расположенными в форме буквы х, с рабочей шириной 4,25, 5,25 или 6,25 метра. Благодаря простой настройке машины, а также вращающимся дисковым осям Carrier XT оптимизирует результат обработки почвы в зависимости от глубины обработки.



Регулируемые углы атаки диска

Главной особенностью Carrier XT являются его гидравлически вращающиеся стойки дисков. Таким образом, Carrier XT способен оптимизировать производительность подрезания при небольшой глубине, одновременно повышая точность обработки на больших глубинах. Увеличивая угол наклона диска к почве, диск увеличивает свою проникающую способность. При изменении угла наклона диска изменяется площадь подрезающей поверхности.

В результате Carrier XT имеет возможность оптимизировать углы наклона диска в соответствии с его рабочей глубиной. Результатом для фермера будет полное подрезание при поверхностной обработке, а также в превосходное выдерживание глубины и снижение перемещения почвы при глубоких обработках. Оба эти фактора снижают расход топлива.

Х означает х-диск

Диски расположены в форме буквы х, что позволяет боковым силам смещения компенсировать друг друга. Формат х-disc гарантирует, что машина всегда будет двигаться прямолинейно за трактором. Это экономит топливо, а также важно при использовании системы GPS-навигации или при работе на неровных полях.

Полный контроль из кабины трактора

Для осуществления полного контроля рабочая глубина регулируется гидравлически из кабины трактора. Это обеспечивает Carrier XT высокую точность и универсальность на различных типах почв. Настройка глубины выполняется легко, без необходимости в сложных манипуляциях.

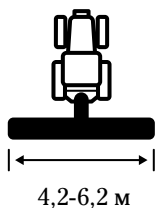

4,2-6,2 м

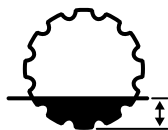

2-12 см

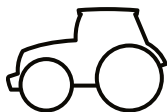

>150 л.с.

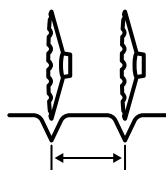

125 мм

Оптимальная производительность обработки почвы

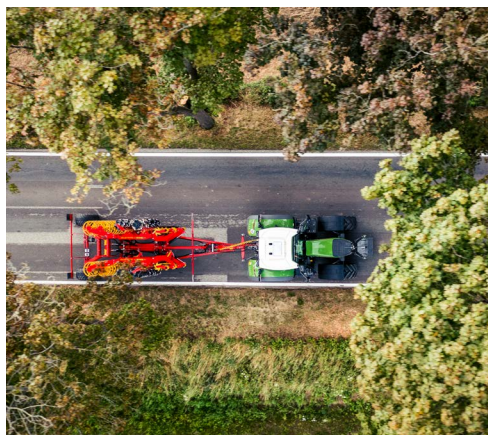

Прицепной Carrier XT сертифицирован для транспортировки со скоростью 40 км\ч.



Carrier XT легко управляется из кабины трактора, включая гидравлический замок крыльев.

Передние рабочие органы



CrossCutter Knife



CrossBoard Heavy

Диски

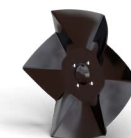

450 мм
CrossCutter Disc

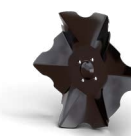

450 мм
CrossCutter Disc
Aggressive



450 мм Disc



470 мм TrueCut
Прикатывающие
катки



Single SteelRunner



Single SoilRunner

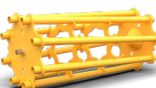

CageRunner
HeavyDuty



Double SteelRunner



Double SoilRunner

Carrier 420-820

Carrier 420-820 – это прицепной дисковый культиватор с шириной захвата от 4,2 до 8,2 метров. Благодаря широкому выбору передних рабочих органов Carrier способен решать разнообразные задачи в поле: подготовку ложного семенного ложа, выравнивание пахоты и высеv покровных культур.



Высокое давление на диск

Отличительной чертой серии культиваторов Carrier является прочная рама, изготовленная из высококачественной шведской стали. Высокое давление на каждый диск увеличивает проникающие свойства дисков и позволяет выдерживать постоянную глубину даже в тяжелых условиях.

Оптимальный результат благодаря регулируемым осям

Для эффективного контроля сорняков необходимо полное уничтожение всех корней при первом проходе. Для оптимального измельчения и равномерной культивации с помощью регулировочных винтовых стяжек можно регулировать поперечное положение переднего ряда дисков.

Великолепная мобильность

Уникальная система складывания обеспечивает быструю транспортировку Carrier 420-820 между полями. В сложенном виде транспортная ширина машины составляет всего 2,5 м. Низкий центр тяжести машины при складывании гарантирует безопасность и маневренность транспортировки.

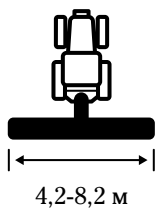

4,2-8,2 м

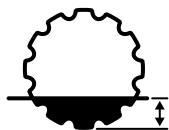

2-12 см

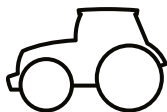

>120 л.с.

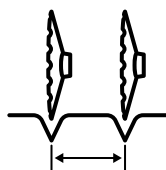

125 мм

Универсальность применения

Передние рабочие органы



Штригельная борона



CrossCutter Knife



CrossBoard

Диски

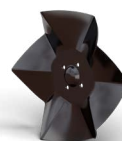

450 мм
CrossCutter Disc

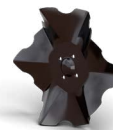

450 мм
CrossCutter Disc
Aggressive



450 мм Disc



470 мм TrueCut

Прикатывающие катки



Single SteelRunner



RubberRunner



Для удобства хранения и транспортировки передние рабочие органы складываются на транспортном шасси, что обеспечивает отличную проходимость в поле.

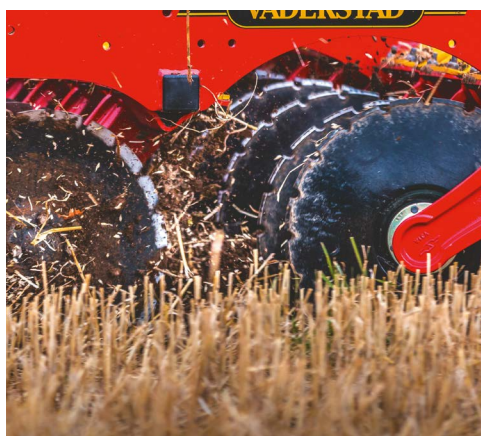

Для получения качественной работы дисковой борона имеет глубину до 12 см.

Carrier 925-1225

Carrier 925-1225 – это прочный прицепной дисковый культиватор с шириной захвата 9,25 и 12,25 метров. Высокая скорость и, как следствие, производительность 16 га/час сводят затраты на гектар к минимуму.



Высокопрочная рама для длительного срока службы

Carrier 925-1225 обладает сверхпрочной рамой, гарантирующей длительный срок службы даже в самых тяжелых условиях. Небольшое количество узлов, требующих смазки, снижает требования к техническому обслуживанию машины и увеличивает полезное время в поле.

Очевидный выбор для 12-метровой системы СТФ

Рабочая ширина Carrier 1225 – 12,25 м. Это обеспечивает небольшое перекрытие, необходимое для 12-метровой системы контроля техники (СТФ). Благодаря х-образному расположению дисков, культиватор всегда идет за трактором четко по прямой линии. Это крайне важно при использовании системы GPS или при работе на холмистой местности.

Равномерное распределение веса – равномерный результат

Carrier 925-1225 оборудован грузами на боковых секциях. Это означает, что вес распределяется равномерно по всей ширине захвата без необходимости использовать комплекс гидравлических решений.

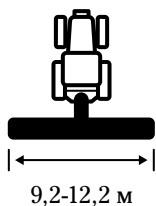

9,2-12,2 м

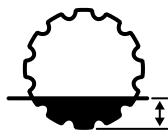

2-12 см

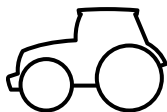

>400 л.с.

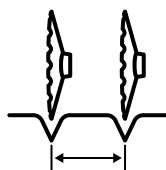

125 мм

Максимальная производительность



Передние
рабочие органы



Штригельная борона



CrossCutter Knife



CrossBoard

Диски

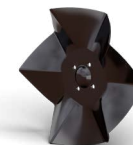

450 мм
CrossCutter Disc

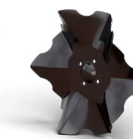

450 мм
CrossCutter Disc
Aggressive



450 мм Disc



470 мм TrueCut

Прикатывающие
катки



Single SteelRunner



В Carrier 925-1225 используется уникальная система складывания Väderstad. В сложенном виде транспортная ширина машины составляет 3 м.



Благодаря широкому выбору передних рабочих органов Carrier 925-1225 способен решать разнообразные задачи в поле.

Carrier XL 425-725

Carrier XL 425-725 – это прицепной дисковый культиватор с шириной захвата от 4,25 до 7,25 метров. Благодаря диаметру дисков Carrier XL 425-725 идеально подходит для глубокой культивации, позволяющей обрабатывать большое количество пожнивных остатков и разрыхлять пастбищные поля.



Carrier XL 426-725 может быть оборудован дисками диаметром 510 или 610 мм с регулируемым углом атаки, а также CrossCutter Disc 510 мм.

Легкая регулировка

Максимальная рабочая глубина задана в предварительных настройках машины, в то время как реальная рабочая глубина устанавливается гидравлически из кабины. Для оптимального измельчения и равномерной культивации с помощью регулировочных винтовых стяжек можно регулировать поперечное положение переднего ряда дисков.

Универсальность за счет осей MultiSet

Регулируемые ступицы MultiSet позволяют выбирать одно из трех положений угла атаки в пределах от 11 до 17 градусов. Таким образом, можно менять агрессивность диска в зависимости от рабочей глубины, что обеспечит равномерное срезание при поверхностной культивации и хорошее заглубление – при более глубокой культивации.

Легкость транспортировки

При транспортировке Carrier XL 425-725 между полями боковые секции машины складываются до транспортной ширины 3 м. Транспортные колеса оснащены гидравлической амортизацией, обеспечивающей безопасный и тихий ход, который исключает вероятность повреждения рамы машины.

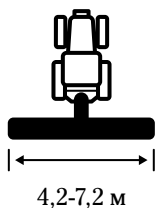

4,2-7,2 м

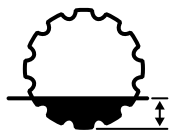

5-16 см

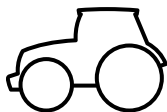

>150 л.с.

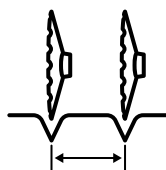

125 мм

Передние
рабочие органы



Штригальная борона



CrossCutter Knife



CrossBoard

Диски



510 мм
CrossCutter Disc

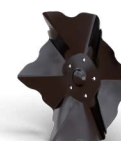

510 мм
CrossCutter Disc
Aggressive



510 мм TrueCut



610 мм TrueCut

Прикатывающие
катки



Double SteelRunner



Single SteelRunner



Double SoilRunner

Универсальность при обработке дисками



При транспортировке Carrier XL 425-725 между полями боковые секции машины складываются до транспортной ширины 3 м.



На разворотах машину можно поворачивать как на катке, так и на колесах.

Carrier XL 925-1225

Carrier XL 925-1225 – это прицепной дисковый культиватор с шириной захвата 9,25 и 12,25 м. Он может быть оборудован дисками диаметром 510 и 610 мм. Благодаря диаметру дисков Carrier XL 925-1225 идеально подходит для обработки большого количества пожнивных остатков даже на глубине.



Высокая скорость и, как следствие, производительность 16 га/час сводят затраты на гектар к минимуму.

Равномерное распределение веса – равномерный результат

Carrier XL 925-1225 оборудован грузами на боковых секциях. Это означает, что вес распределяется равномерно по всей ширине захвата без необходимости использовать комплекс гидравлических решений.

Диски для обработки на максимальной рабочей глубине

Carrier XL 925-1225 может быть оборудован дисками TrueCut диаметром 510 или 610 мм. Для сравнения, диски диаметром 510 мм увеличивают пропускную способность за счет большего пространства вокруг диска. С другой стороны, диски диаметром 610 мм увеличивает глубину обработки, что является преимуществом при больших объемах пожнивных остатков, например, после уборки кукурузы.

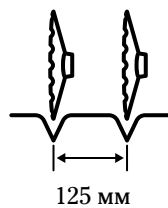
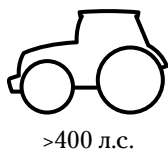
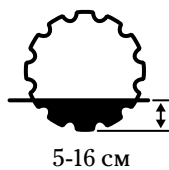
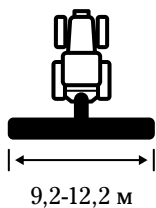

Диски



510 мм TrueCut

Прикатывающие катки



Single SteelRunner

Максимальная производительность на глубине



Carrier XL 925-1225 обладает сверхпрочной рамой, гарантирующей длительный срок службы даже в самых тяжелых условиях.



В Carrier XL 925-1225 используется уникальная система складывания Väderstad. В сложенном виде транспортная ширина машины составляет 3 м.

Дополнительные опции



Прицепные устройства

Доступны следующие опции: прицепная серьга 40/50 мм, шаровое прицепное устройство 80/42/51/71 мм.

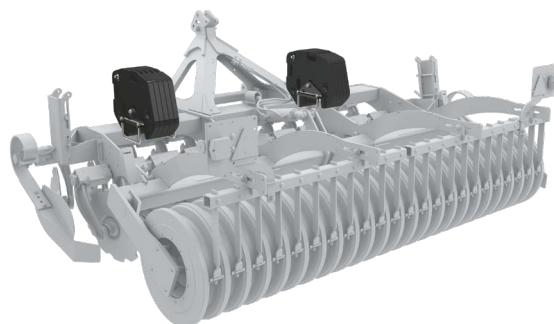

Балластные грузы

Дополнительные грузы для Carrier 300-400, увеличивающие вес машины до 800 кг/м.

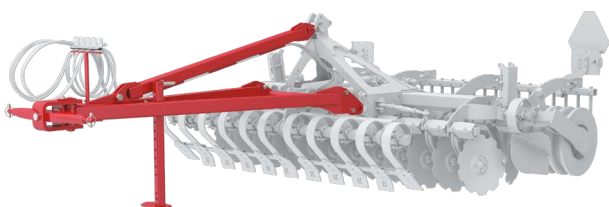

Удлинение прицепного устройства

Превращает Carrier 300-400 в прицепную машину. Доступно в категории 2 и 3 с или без CrossBoard. Требуется прикатывающего катка RubberRunner.

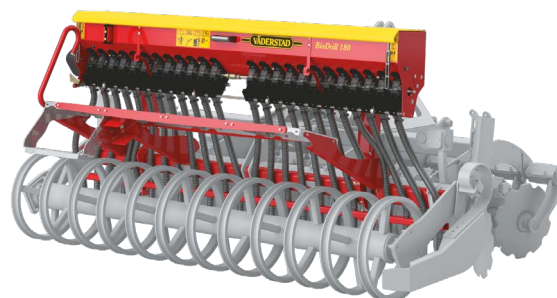

BioDrill 180-250

Компактная навесная сеялка BioDrill 180-250 представляет собой систему сева с гидравлическим приводом. Доступна для Carrier 300-400.

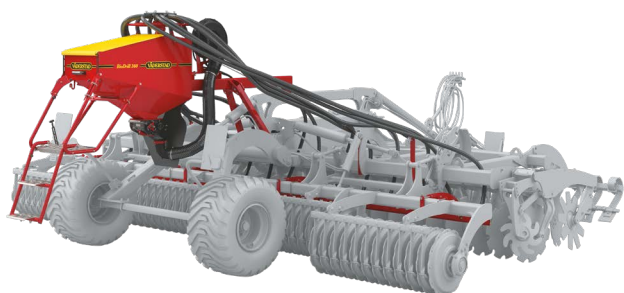

BioDrill 360

Компактная навесная сеялка BioDrill 360 представляет собой пневматическую систему сева для Carrier 420-820, Carrier XL 425-725, Carrier 925-1225 и Carrier XL 925-1225.



	CR 300	CR 350	CR 400	CR 420*	CR 500*
Ширина захвата (м)	3.0	3.19	3.64	3,94	4,94
Ширина прикатывающего катка (м)	3.0	3.5	4.0	4,2	5.0
Транспортная ширина (м)	3.0	3.5	4.0	2,5	2,5
Вес с катком Single SoilRunner (кг)	1200	1300	1500	-	-
Вес с катком CageRunner (кг)	1300	1400	-	-	-
Вес с катком SteelRunner (кг)	1800	2000	2300	4300	4900
Вес с катком RubberRunner (кг)	1600	1800	2100	3600	4100
Вес с катком RubberRunner (кг), прицепная	1900	2100	2300	-	-
Количество дисков	24	26	30	32	40
Расстояние между дисками (см)	12,5	12,5	12,5	12,5	12,5
Размер колес (транспортные колеса)	-	-	-	400/60-15,5	400/60-15,5
Гидроподключение	*1 DA	*1 DA	*1 DA	2 DA	2 DA
Тяговые требования (л.с.)	85-110	100-150	110-160	120-170	150-200

	CR 650*	CR 820*	CR 925*	CR 1225*
Ширина захвата (м)	6,44	7,94	8,94	12,25
Ширина прикатывающего катка (м)	6.5	8.2	9.25	12,25
Транспортная ширина (м)	2,5	2,5	3.0	3.0
Транспортная высота (м)	3.2	3.2	4.0	4.0
Вес с катком SteelRunner (кг)	5800	7700	9100	11700
Вес с катком RubberRunner (кг)	5100	6300	-	-
Количество дисков	52	64	72	98
Расстояние между дисками (см)	12,5	12,5	12,5	12,5
Размер колес (транспортные колеса)	400/60-15,5	400/60-15,5	400/60-15,5	400/60-15,5
	Tandem	Tandem	Tandem	Tandem
Гидроподключение	2 DA	2 DA	2 DA	2 DA
Тяговые требования (л.с.)	190-250	220-300	300-500	400-600

***System Disc Aggressive**

	CR 420**	CR 500**	CR 650**	CR 925**
Ширина захвата (м)	3,94	4,94	6,44	8.94
Ширина прикатывающего катка (м)	4,2	5.0	6.5	9.25
Транспортная ширина (м)	2,5	2,5	2,5	2,5
Транспортная высота (м)	3.9	3.9	3.9	4.0
Вес с катком SteelRunner (кг)	4600	5400	6800	10000
Вес с катком RubberRunner (кг)	4000	4600	5700	-
Количество дисков	32	40	52	72
Расстояние между дисками (см)	12,5	12,5	12,5	12,5
Кол-во стоек СВ	15+2	19+2	23+2	35+2
Размер колес (транспортные колеса)	400/60-15,5	400/60-15,5	400/60-15,5	400/60-15,5
			Tandem	Tandem
Гидроподключение	3 DA	3 DA	3 DA	3 DA
Тяговые требования (л.с.)	120-170	150-200	190-250	370-500

****System Disc Aggressive Crossboard Heavy**

Навесная версия	CRXT 425	CRXT 525	CRXT 625
Ширина захвата (м)	4.0	5.0	6.0
Ширина прикатывающего катка (м)	4.4	5.4	6.4
Транспортная высота (м)	3.0	3.5	4.0
Транспортная ширина (м)	2.25	2.25	2.25
Макс. транспортная длина (м)	3.1	3.1	3.1
Вес с катком Single SoilRunner (кг)	2650	3100	3450
Вес с катком Double SoilRunner (кг)	2890	3390	3810
Вес с катком CageRunner HeavyDuty (кг)	2700	3130	3480
Вес с катком Single SteelRunner (кг)	3160	3710	4170
Количество дисков	34	42	50
Расстояние между дисками (см)	12.5	12.5	12.5
Количество секций	2	2	2
Гидроподключение	2 DA	2 DA	2 DA
Тяговые требования (л.с.)	150-190	180-230	220-270

*Вес, включая диск 470мм TrueCut

Прицепная версия	CRXT 425	CRXT 525	CRXT 625
Ширина захвата (м)	4.0	5.0	6.0
Ширина прикатывающего катка (м)	4.4	5.4	6.4
Транспортная ширина (м)	2.95	2.95	2.95
Транспортная высота (м)	2.7	3.2	3.7
Макс. транспортная длина (м)	7.7	7.7	7.7
Вес с катком Single SoilRunner (кг)	4550	5190	5620
Вес с катком Double SoilRunner (кг)	4790	5480	5990
Вес с катком CageRunner HeavyDuty (кг)	4600	5230	5650
Вес с катком Single SteelRunner (кг)	5060	5800	6340
Вес с катком Double SteelRunner (кг)	5440	6310	6980
Количество дисков	34	42	50
Расстояние между дисками (см)	12.5	12.5	12.5
*Размер колес	400/60-15.5	400/60-15.5	400/60-15.5
Размер колеса опция	520/50-17	520/50-17	-
Гидроподключение	3-4 DA	3-4 DA	3-4 DA
Тяговые требования (л.с.)	150-190	180-230	220-270

***400/60-15.5 = стандарт для CRXL 425-525**

	CRXL 925	CRXL 1225
Ширина захвата (м)	9,15	12,15
Ширина прикатывающего катка (м)	9,25	12,25
Транспортная ширина (м)	3,0	3,0
Макс. транспортная высота (м)	4,0	4,0
Вес с катком SteelRunner (кг)	10000/10400	12600/13100
Вес с катком Single SoilRunner (кг)	8200/8400	10300/10500
Количество дисков	76+1	100+1
Расстояние между дисками (см)	12,5	12,5
Размер колес	520/50-17	520/50-17
Гидроподключение	3 DA	3 DA
Тяговые требования (л.с.)	300-500	400-600

DA=двойного действия

Надежная и прочная сельскохозяйственная техника



2 года гарантии на
сеялки и технику
для почвообработки
Väderstad.



Пожизненная
гарантия на все
оригинальные диски
Väderstad.



5 лет гарантии
на оригинальные
кольца катка
Cambridge HeavyDuty.

MOTHERLAND

Эксклюзивный дилер в Кыргызской Республике

ЗАО «РОДИНА»

720000, Кыргызская Республика,
Свердловский р-н, г. Бишкек, ул. Ибраимова, 181

Тел: +996 500 015 469

info@motherland.kg

www.motherland.kg



Там, где начинается земледелие